

Lettera aperta

PARROCCHIA S. LORENZO - CATTEDRALE — 91100 TRAPANI

C.C.P. 12117917 - TEL./FAX 0923/23.362

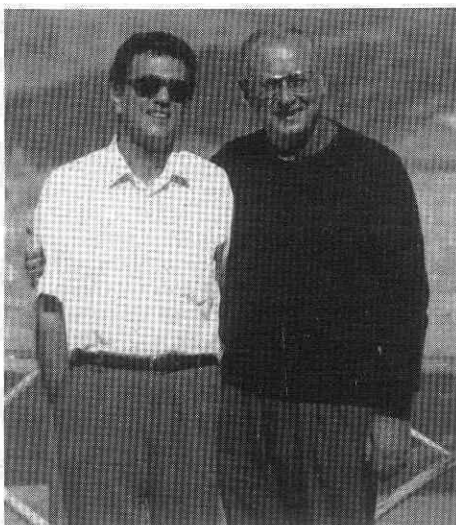

Sergio Librizzi con il nostro Parroco

S. E. Mons. Domenico Amoroso
sabato 22 giugno 1996, alle ore 18.00,
nella Chiesa Cattedrale (S. Agostino) di Trapani
per l'imposizione delle mani e
la preghiera di ordinazione ordinerà diacono

SERGIO LIBRIZZI

La Chiesa di Trapani invita
a ringraziare il Signore per questo dono.

Caro Sergio, come l'alpinista, raggiunta la vetta, gode nel contemplare dall'alto il lungo cammino fatto, così nella gioia della meta, ormai prossima, i ricordi delle tappe dell'ardua ascesa si affollano nella tua mente di novello Diacono. Il sogno del lungo tirocinio oggi diventa per te quasi realtà, mentre si avvicina a grandi passi (il 24 ottobre) il giorno in cui in una Cattedrale, rinnovata e addobbata a festa, celebrerai, con il nostro Vescovo e con i presbiteri di questa Diocesi, la tua prima Messa!

In attesa di quel momento, gioisce e ringrazia con te il Signore, per il dono della Tua ordinazione diaconale, la nostra comunità parrocchiale che ti ha quasi adottato fin dal tuo ingresso in Diocesi.

Il servizio che ti accingi a prestare nella nostra Chiesa, avrà successo solo se ti lascerai condurre dall'amore del Signore nel quale noi tutti ti auguriamo di conservarti sempre. Con l'augurio di ogni bene.

Don Antonino Adragna, Parroco e la Comunità "S. Lorenzo - Cattedrale"

N.B. - La Comunità "S. Lorenzo" regalerà al novello Diacono le quattro stole diaconali. Chi desidera partecipare a questo regalo si rivolga alla sorella Teresa Costantino (Tel. 23171).

**BENVENUTO A
S.E. MONS. SALVATORE DE GEORGI
NUOVO ARCIVESCOVO DI PALERMO
E METROPOLITA DELLE DIOCESI DI
MAZARA DEL VALLO, CEFALÙ E TRAPANI**

S.E. Mons. Salvatore De Georgi è nato in Vernole (Lecce) il 6 settembre 1930, ordinato sacerdote il 28 giugno 1953; eletto alla Chiesa titolare di Tulana il 21 novembre 1973, consacrato Vescovo il 27 dicembre 1973, successore per coad. a Oria il 17 marzo 1978, promosso alla Diocesi di Foggia il 4 aprile 1981, traslato a Taranto il 10 ottobre 1987, dall'11 marzo 1990 Assistente Ecclesiastico Generale dell'Azione Cattolica Italiana, oggi nuovo Arcivescovo di Palermo e nostro Metropolita, in sostituzione del Cardinale Salvatore Pappalardo, dimessosi per motivi di età. **Al benemerito Cardinale Salvatore Pappalardo la nostra riconoscenza e al nuovo Arcivescovo Mons. Salvatore De Georgi gli auguri di tutta la nostra Comunità "S. Lorenzo".**

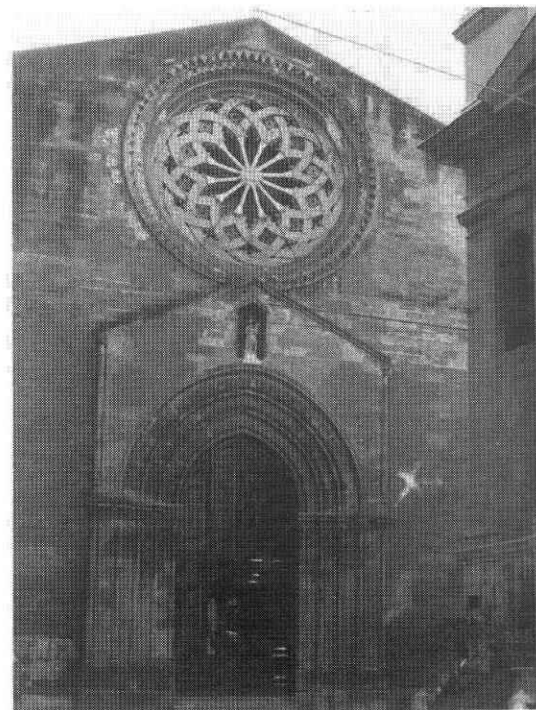

Dal 10 giugno al 6 agosto e dal 17 agosto al 19 ottobre 1996 le Liturgie della Cattedrale e della Parrocchia "S. Lorenzo" si celebreranno nella Chiesa "S. Agostino". La Chiesa "S. Agostino" resta aperta nei giorni feriali dalle ore 8.00 alle 10.00 e dalle 17.00 alle 19.30. Nelle Domeniche e Feste di precetto dalle ore 9.00 alle 13.00 e dalle 17.30 alle 20.00.

**LA PROSSIMA TERZA GRANDE ASSEMBLEA POPOLARE PER IL
"CENTRO STORICO" SARÀ ORGANIZZATA VENERDI 18 OTTOBRE
ALLE ORE 19.00 NELL'EX CONVENTO "S. DOMENICO".**

Saranno invitati gli eletti al Senato, al Parlamento e alla Regione Siciliana della nostra Provincia.

«ITINERARIO DI FEDE CON "IL GIORNO DEL SIGNORE" NELL'ANNO LITURGICO»

Calendario del Tempo Ordinario - ANNO "A" (fino a Domenica XVIII «Per Annum» - 4/8/1996)

9 Giugno - Domenica - SOLENNITÀ DEL CORPO E SANGUE DI CRISTO (Gv 6,51-59; Dt 8,2-3.14-16; Sal 147; 1Cor 10,16-17)

Ore 11.30: S. Messa con Prime Comunioni. (Vedi Sussidio Pastorale Diocesano pagg. 21-29).
Ore 18.30: Concelebrazione Eucaristica presieduta da S.E. Mons. Vescovo
Ore 19.30: Processione Eucaristica (vedi programma a pag. 4 di questa "Lettera Aperta").

10 Giugno - Lunedì - La Cattedrale si trasferisce nella Chiesa "S. Agostino".

11-12-13 Giugno - Ore 18.30: Triduo in onore del S. Cuore.

12 Giugno - Mercoledì - Ore 20.00 nella Sala a Vetri: Riunione per «Per il Centro Storico».

13 Giugno - Giovedì - FESTA DI S. ANTONIO DI PADOVA

Ore 18.30: S. Messa - Benedizione e distribuzione del pane di S. Antonio.

14 Giugno - Venerdì - SOLENNITÀ DEL SACRO CUORE DI GESÙ
GIORNATA MONDIALE DI SANTIFICAZIONE DEL CLERO

Ore 18.30: S. Messa e ora di adorazione per le vocazioni sacerdotali.

Ore 21.00: Lectio Divina.

16 Giugno - XI Domenica del Tempo Ordinario (Mt 9,36-10,8; Es 19,2-6; Sal 99; Rm 5,6-11)

Tema: La Chiesa, un popolo di sacerdoti mandati ad annunciare. (Vedi Suss. Past. Dioc. pagg. 30-39)

Oggi dalle ore 8.00 fino alle 22.00: Votazioni Regionali. Occorre, come sempre, votare persone capaci di rinnovare la Regione con leggi giuste e semplici, persone oneste e generose, che abbiano a cuore i valori cristiani, l'Unità d'Italia e il bene di tutti i siciliani e anche del nostro "Centro Storico", e non il tornaconto proprio, di questo o di quel partito o movimento.

20 Giugno - Giovedì - Ore 20.30 nella Sala a Vetri: Riunione per il "Centro Storico".

21 Giugno - Venerdì - Ore 19.30 nella Parrocchia S. Pietro (S. Maria di Gesù): **Liturgia Penitenziale Interparrocchiale per le quattro Parrocchie del "Centro Storico".**

22 Giugno - Sabato - Nella Chiesa "S. Agostino" alle ore 18.00: Ordinazione Diaconale dell'Accolito Sergio Librizzi.

23 Giugno - XII Domenica del Tempo Ordinario (Mt 10,26-33; Ger 20,10-13; Sal 68; Rm 5,12-15)

Tema: La Chiesa non ha paura di proclamare forte la volontà di Dio nelle persecuzioni.

26 Giugno Mercoledì - Ore 18.30: S. Messa nel 5° Anniversario della morte di Mons. Vito Sanacore, ultimo Parroco defunto.

27 Giugno - Giovedì - Ore 19.00 nella Chiesa "S. Agostino": Concelebrazione presieduta da S.E. Mons. Vescovo in onore del Beato **Jose Maria Escrivà De Balaguer**, fondatore dell'**Opus Dei**.

29 Giugno - Sabato - SOLENNITÀ DEI SS. PIETRO E PAOLO - FESTA DEL SACERDOZIO - CHIUSURA DELLA MISSIONE PARROCCHIALE

XLII Anniversario Sacerdotale del nostro Vescovo e XXXIV Anniversario del nostro Parroco Mons. Antonino Adragna.

Ore 19.00: S. Messa - Pregheremo per il nostro Vescovo e per il nostro Parroco.

30 Giugno - XIII Domenica del Tempo Ordinario - GIORNATA DELLA CARITÀ DEL PAPA (Mt 10,37-42; 2Re 4,8-11.14-16; Sal 88; Rm 6,3-4; 8-11)

Tema: Accogliere la Chiesa per accogliere Gesù Cristo.

Ore 17.30: Raduno dei Missionari Laici, le CEB e L'Azione Cattolica, per la verifica, a Ballata. Ognuno porti gli appunti della Missione e qualcosa da mangiare, preparata in casa, da mettere insieme per la cena.

7 Luglio - XIV Domenica del Tempo Ordinario (Mt 11,25-30; Zc 9,9-10; Sal 144; Rm 8,9.11-13)

Tema: La Chiesa comunità di piccoli ai quali sono rivelati i misteri del Regno di Dio. (Vedi Suss. Past. Dioc. pagg. 40-47)

14 Luglio - XV Domenica del Tempo Ordinario

(Mt 13,1-23; Is 55,10-11; Sal 64; Rm 8,18-23)

Tema: La Chiesa accoglie la Parola di Dio e la fa fruttificare. (Vedi Suss. Past. Dioc. pagg. 48-57)

21 Luglio - XVI Domenica del Tempo Ordinario

(Mt 13,24-43; Sap 12,13.16-19; Sal 85; Rm 1,26-27)

Tema: La Chiesa opera di Dio accetta con sapienza il limite e il peccato delle creature, in attesa della giustizia di Dio.

26 Luglio - Venerdì - FESTA DEI SS. ANNA E GIOACCHINO

Ore 9.00: S. Messa nella Chiesa "S. Agostino" - **Pomeriggio comunitario al Santuario di S. Anna.**

Orario di massima: Ore 15.30: Partenza - Ore 16.30: Breve assemblea parrocchiale - Ore 17.30: Preghiera nel Bosco - Ore 19.30: S. Messa - Ore 21.00 (circa): Rientro.

28 Luglio - XVII Domenica del Tempo Ordinario

(Mt 13,44-52; 1Re 3,5.7-12; Sal 118; Rm 8,28-30)

Tema: La Chiesa sceglie tra le cose del mondo la ricchezza del Regno di Dio. (Vedi Suss. Past. Dioc. pagg. 58-67)

XVI Anniversario della morte di **Mons. Francesco Ricceri**, ultimo Vescovo defunto della Diocesi. - Ore 11.30: La Diocesi lo ricorda nella S. Messa.

Dall'1 al 16 Agosto - Ore 18.00 **Quindicina in onore della Madonna di Trapani.**

1-2-5-8-9-12 Agosto - Ore 17.00: Preparazione prossima per i fanciulli che faranno la Prima Comunione il 10 Agosto alle ore 19.00 e il 16 Agosto alle ore 11.30.

4 Agosto - XVIII Domenica del Tempo Ordinario

(Mt 14,13-21; Is 55,1-3; Sal 144; Rm 8,35.37-39)

Tema: Dio per mezzo della Chiesa nutre gli uomini.

(Vedi Suss. Past. Dioc. pagg. 58-67)

(Esce la nuova "Lettera Aperta").

ORARIO ESTIVO DELLE MESSE DEL TERRITORIO DELLA CATTEDRALE (Luglio - Agosto - Settembre)

Domeniche e giorni festivi:

Ore 19.00 Sabato e prefest. (Ch. S. Agostino)

Ore 8.30 (Chiesa Addolorata)

Ore 11.30 (Chiesa S. Agostino)

Ore 19.00 (Chiesa S. Agostino)

Giorni Feriali:

Ore 8.00 (Chiesa Addolorata)

Ore 19.00 (Chiesa S. Agostino)

LA MISSIONE PARROCCHIALE CONTINUA. APRITE LE PORTE DI CASA AI MISSIONARI LAICI DELLA PARROCCHIA CHE BUSSANO ALLE VOSTRE CASE.

La Missione vuole arrivare a tutte le famiglie, specialmente a quelle che solitamente si chiamano "lontane". La Missione si chiuderà, alle ore 19.00, il 29 Giugno con una Messa celebrata a S. Agostino.

LE VACANZE CON LA NOSTRA PARROCCHIA

- Dall'8 al 13 Luglio: Colonia estiva con i fanciulli e i ragazzi all'Ospizio Marino.
- Dalle ore 16.00 di sabato 17 Agosto alla sera di domenica 18 Agosto: Raduno dei Catechisti Parrocchiali a Ballata.
- Dal 26 Agosto al 2 Settembre 1996: Campeggio Parrocchiale per giovani e giovanissimi a Favignana (16-30 anni).
- Dalle ore 16.00 di venerdì 6 Settembre a domenica sera 8 Settembre: Convivenza degli Operatori Parrocchiali (ACI e CEB) a Misericordia (Valderice).
- Per i primi di Ottobre: Pellegrinaggio Parrocchiale a Pompei e a S. Giovanni Rotondo (5/9 Ottobre).

N.B. - Per informazioni rivolgersi al nostro Ufficio Parrocchiale: Tel. 23362.

S.O.S. - Aiutateci a togliere il debito di L. 119.500.000 + 13.080.942 = 132.580.942

per i lavori eseguiti in Cattedrale in occasione della Visita del Papa (8/5/1993), per i lavori eseguiti per la sistemazione dei pilastri della Cupola (dal 7/1 al 13/3/1994) e per lo bilancio rendiconto consuntivo anno 1995

OFFERTE PRECEDENTI (Vedi "Lettera Aperta" n. 174) L. 67.485.810

N.N.	L. 25.000	Suore Asilo "Caritas"	L. 100.000
Fedeli Madonna di Romitello (Paceco)	L. 100.000	Galia-Costantino	L. 100.000
Famiglia Poma	L. 50.000	N.N. (cassetta centr.)	L. 50.000
Galia Lina	L. 50.000	Parr. S. Francesco di Paola (Alcamo)	L. 100.000
Famiglia Orbosuè	L. 50.000	Parr. S. Giuseppe (Alcamo)	L. 100.000
Famiglia Filippi	L. 50.000	N.N.	L. 100.000
Famiglia Soresi	L. 50.000	Gioiama e Antonietta Di Gregorio	L. 50.000
Agenzia "Tirrenia"	L. 20.000		
Mistretta Rosa	L. 50.000	Totale offerte all'8/6/1996	L. 68.640.810
Figuccio (Pal. Italia)	L. 10.000		
La Noce - Zinna	L. 100.000		

Invitiamo gli Enti, le Banche e tutti i fedeli a dare un contributo generoso da versare all'Ufficio Parrocchiale della Cattedrale o sul C.C.P. 12117917 intestato alla Parrocchia S. Lorenzo o nella busta, acclusa nella "Lettera Aperta" di Pasqua n. 173, da riconsegnare, in Cattedrale, con un offerta generosa per togliere il debito all'8 Giugno 1996 di L. 63.940.810.

ROCK: MUSICA GIOVANILE O MUSICA DEL DIAVOLO?

Un pomeriggio dell'estate del 1955, un giovane camionista di Memphis che rispondeva al nome di Elvis Presley, partecipando al concorso indetto da una radio locale incide, e manda in onda la canzone **All The Fruit**, rivoluzionaria per i suoi tempi, con la base musicale totalmente innovativa imperniata sull'uso delle percussioni, chitarre e tastiere elettriche, cantata con ritmo veloce, con tono di voce duro e rauco; al contrario delle canzonette dell'epoca dove la voce veniva addolcita con l'uso di falsetti e gorgheggi vari, il successo fu immediato, i centralini della radio furono tempestati di telefonate e il giovane camionista fu subito scritturato da una casa discografica per incidere i suoi dischi: **era nato il Rock and Roll**.

Da allora la musica Rock è stata, nel bene e nel male, la colonna sonora della vita e della crescita di milioni di giovani di varie generazioni; tramite il Rock i giovani hanno cantato e gioito, hanno comunicato fra di loro, hanno manifestato il loro malessere e i loro disagi, hanno protestato la loro rabbia e la loro voglia di cambiamento della società dei consumi, che da sempre ha tentato (e lo fa tutt'ora) di reprimere l'inventiva e la voglia di libertà dei giovani vedendo in tutto questo un pericolo per l'ordine costituito e le posizioni raggiunte.

La musica Rock nel corso degli anni è stata un eccezionale veicolo di comunicazione delle idee e dei pensieri della cultura giovanile, intrisa, specialmente, fino a qualche anno fa, d'importanti istanze sociali e di solidarietà. Difatti le grandi battaglie per i diritti civili, contro la pena di morte, la segregazione razziale e contro la guerra nel Vietnam, sostenute negli anni settanta ed ottanta dai "liberals" americani sono state supportate da grandi autori del Pop-Rock come Bruce Springsteen, Joan Beaz, Bob Dylán, di quest'ultimo indimenticabile rimane la ballata **"Blowin' in the wind"**, ancora oggi cantata negli incontri tra giovani.

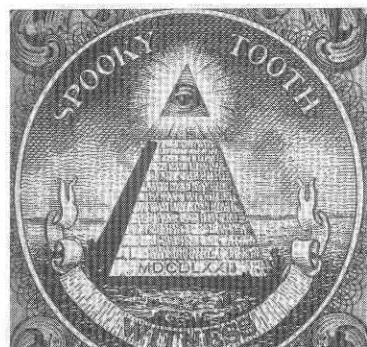

Witness, degli Spooky Tooth, è uno dei tanti dischi che raffigurano il simbolo anticristiano della piramide con l'occhio onniveggente.

Il Rock nelle varie espressioni più deleterie dell'Hard Rock, del Punk, dell'Havj Metal, dell'Acid Rock, della Tecno-House e del Rock Satanico infatti è stato e continua ad esserlo in modo sempre crescente, foriero di messaggi devianti, come la libera assunzione di droghe, l'uso sistematico della violenza, fino ad arrivare, nelle sue massime espressioni negative, all'adorazione del diavolo, da cui il termine Rock Satanico.

Gradatamente questi effetti devianti, che all'inizio erano marginali, hanno assunto un aspetto non trascurabile nel panorama variegato della musica Rock, causando non pochi guasti e storture, e così preliminarmente, possiamo evidenziare come ad esempio non viene più ascoltata la godibilissima Disco-Dance ballata per anni, senza eccessi da milioni di giovani; oggi, invece nelle mega-discoteche viene propinata ad altissimo volume, che supera di parecchi decibel la soglia media di sopportazione umana, la Tecno-House (tipo di musica asfissiante e ripetitiva) che unita ad un uso studiato delle luci psichedeliche, fa in modo da rendere sempre più debole la volontà e il limite di guardia di chi ascolta la musica e la balla, inducendolo all'abbandono e a compiere gesti come l'assunzione di droghe ed alcool, azioni violente e corse pazze in automobile, da cui derivano le stragi del sabato sera; azioni che in condizioni normali non si sognerebbero di fare.

Altro risvolto negativo è quello di proporre al pubblico, in modo diretto e quasi sfacciato, dei valori negativi, come la violenza, gli eccessi sessuali, l'essere contro tutto e tutti e di inneggiare apertamente alle forze del male e adorare il demonio. Gruppi come gli AC/DC, Iron Maiden, Black Sabbath Kiss o artisti come Alice Cooper hanno avuto come filo conduttore delle loro carriere e delle loro composizioni la distruzione di tutti i valori positivi della nostra società, e per primi i valori cristiani. In nome di una non ben specificata libertà sono state incise canzoni (sentite un po'!!) inneggianti alle devianze sessuali, alla disgregazione della famiglia, all'uso di massa di droghe pesanti, ad atti blasfemi della peggiore specie e ai sacrifici umani in onore di satana e di vari anticristo.

Gli artisti di cui abbiamo parlato prima sono quelli che direttamente e costantemente hanno inneggiato al male, difatti il loro viene definito Rock Malefico; purtroppo tanti altri artisti del cosiddetto Rock Buono non hanno disdegnato di rivolgere la loro attenzione, se pur sporadicamente, alle forze del male, e così troviamo riferimenti a valori negativi nella produzione discografica di artisti come (e qui ci dispiace per gli attemptati quarantenni) i Beatles, Rolling Stones, Led Zeppelin, Deep Purple, The Eagle, Eric Clapton, Madonna; segno indiscutibile che la musica Rock deve essere ascoltata con molta accortezza sapendo distinguere di ogni singolo artista i passaggi positivi e quelli negativi.



I nostri giovani, radunati a S. Vito Lo Capo, discutono sulla musica Rock.

Ultimo aspetto, non certamente in ordine d'importanza, ma in quanto il più serio e pericoloso perché trova l'ascoltatore completamente indifeso, è quello dei messaggi sublimati, difatti grazie anche all'evoluzione delle tecniche di incisione e ai pochi scrupoli degli impresari discografici, nei dischi si riesce ad incidere oltre a dei suoni normali che i nostri sensi percepiscono, dei brevi messaggi ad ultrasuoni che non vengono percepiti direttamente dal nostro udito, ma vengono assorbiti dal nostro inconscio, e inevitabilmente gli autori del Rock Satanico hanno usato queste tecniche per lanciare i loro terribili messaggi. Non bastando ciò, provando ad ascoltare al contrario alcuni dischi (alla maniera dei Disk-jokej) vengono lanciati sempre dei messaggi satanici ed addirittura vengono forniti agli ascoltatori modalità ed indirizzi per affiliarsi a sette e gruppi satanici, **Peggio di così...**

In conclusione si spera che i lettori di questo articolo, e in special modo i giovani, non lo abbiano considerato una sorta di predica, in quanto chi scrive è gente che ascolta la musica Rock da circa vent'anni, e crede fermamente che composizioni come le già citate "Blowin' in the wind" di Bob Dylán o "Born to Burn" di Bruce Springsteen oppure "Whish you were here" dei Pink Floyd sono dei brani che fanno parte non solo della storia del Rock, ma sono anche entrati direttamente nella storia del costume e della cultura dei nostri tempi.

Tuttavia, e qui torniamo all'introduzione dell'articolo, non riteniamo che gli usi (o meglio gli abusi) qui descritti debbano penalizzare la musica Rock nelle sue generalità. La musica tutta, e quindi anche quella Rock, nella sua interpretazione migliore, può costituire, come ogni altra forma di espressione artistica, un ottimo veicolo per validi messaggi ed efficace strumento di unificazione di diversità culturali, etniche e quant'altro.

Maurizio e Antonella La Rocca

LA BIBBIA DEI TESTIMONI DI GEOVA NON È UGUALE ALLA BIBBIA DELLA CHIESA CATTOLICA

ALCUNI ESEMPI DI TRADUZIONE
(I Testimoni di Geova negano la Divinità di Gesù Cristo)

BIBBIA CATTOLICA
(Bibbia di Gerusalemme)

BIBBIA GEOVISTA
(Traduzione del Nuovo Mondo)

Giovanni 1,1

In principio era il Verbo
il Verbo era presso Dio
e il Verbo **era Dio**.

In principio era la Parola,
e la Parola era con Dio,
e la Parola **era un dio**. (TNM 1987)
...e la Parola **era dio**. (TNM 1967)

Ebrei 1,6

...**Lo adorino**
tutti gli angeli di Dio.

...E tutti gli angeli di Dio gli
rendano omaggio. (TNM 1987)
...E tutti gli angeli di Dio
lo adorino. (TNM 1967)

Giovanni 8,58

...prima che Abramo fosse
Io Sono.

...Prima che Abraamo venisse
all'esistenza, **io ero**. (TNM 1987)
...Prima che Abraamo venisse
all'esistenza, **io sono stato** (... 1967)

Giovanni 14,10

Non credi che io sono **nel Padre**
e il Padre è **in me?**

Non credi che io sono **unito al Padre**
e che il Padre è **unito a me?**

Ebrei 1,8

...del **Figlio** invece afferma:
Il tuo trono, **Dio**, sta in eterno...

Ma riguardo al Figlio:
"Dio è il tuo trono per sempre..."

(segue in quarta)

ATTIVITÀ PASTORALI DELLA DIOCESI E DEL VICARIATO URBANO «S. ALBERTO DI TRAPANI»

(dal 9 giugno al 4 agosto 1996)

- **Domenica 9 Giugno- SOLENNITÀ DEL CORPO E DEL SANGUE DI CRISTO**
 - Ore 18.30: S. Messa concelebrata da S.E. Mons. Vescovo in Cattedrale.
 - Ore 19.30: **Processione Eucaristica.** Itinerario: Cattedrale, Corso Vitt. Emanuele, Via Torrearsa, Viale Regina Elena, Viale Duca D'Aosta, Corso Vitt. Emanuele, Cattedrale.
- **Sabato 15 Giugno**
 - Ore 16.00 in Seminario: Giornata degli Operatori Vocazionali
- **Lunedì 17 Giugno** - Ore 16.30: Riunione dell'Ufficio Ecumenismo e Dialogo.
- **Giovedì 20 Giugno** - Ore 9.30 in Seminario: Ritiro spirituale per i Presbiteri.
- **Sabato 22 Giugno**
 - Ore 18.00 a S. Agostino: Ordinazione Diaconale di Sergio Librizzi.
- **Giovedì 27 Giugno**
 - Dalle ore 9.30 alle 13.00 in Cattedrale: Consiglio Presbiterale Vicariale.
- **Da Martedì 2 Luglio a Giovedì 4 Luglio**
 - A Erice Casa S. Giovanni: Convegno degli Operatori Pastoralis sugli Itinerari di Fede con il RICA.
- **Dalle ore 16.30 del 15 alle ore 14.00 del 19 Luglio**
 - Esercizi Spirituali per i Presbiteri nella Casa S. Giovanni (Erice).
- **Dal 16 al 23 Luglio** - Pellegrinaggio in Terra Santa ed Esercizi Spirituali, predicati da S.E. Mons. Domenico Amoroso.
- **Dal 22 Luglio al 13 Agosto** - Campo di lavoro a Tunisi.
- **Mercoledì 24 Luglio** - Ore 17.00: Riunione dell'Ufficio Ecumenismo e Dialogo.
- **Sabato 27 Luglio** - Memoria del Beato Arcangelo da Calatafimi.
- **Domenica 28 Luglio** - XVI Anniversario della morte di Mons. Francesco Ricceri, ultimo Vescovo defunto della Diocesi (1980).
 - Ore 11.30 Chiesa S. Agostino: La Diocesi lo ricorda nella S. Messa

Dal 28 Luglio al 3 Agosto 1996 in Erice, presso "Mondo X - Casa S. Giovanni" Corso di Formazione: "LA CHIESA CATTOLICA E LE SETTE".
Prenotarsi presso l'Ufficio per l'Ecumenismo e il Dialogo
Telefoni: 0923/23362 - 0923/21321 - 0923/865062 - 0924/27212

ESTATE CON L'AZIONE CATTOLICA DIOCESANA (presso S. Antonio - Erice)

- 7-7-96 Incontro diocesano ACR e famiglia
- 8/11-7-96 1° Campo ACR (6-8 anni)
- 12/15-7-96 2° Campo ACR (9-11 anni)
- 16/19-7-96 3° Campo ACR (11-14 anni)
- 21/26-7-96 1° Campo Giovanissimi
- 28-7 / 2-8 2° Campo Giovanissimi
- 4/9-8-96 Campo Giovani
- 10/14-8-96 Esercizi Spirituali Giovani

Per informazioni e prenotazioni:
Rosalba La Bella 0924/22352

ESPERIENZE ESTIVE DI LAVORO E DI PREGHIERA (presso Santuario S. Anna - Erice)

Si tratta di una settimana d'impegno, vissuta in amicizia, in semplicità, nel lavoro e nella preghiera.

- 1° Turno dal 7-8 ore 16.00 al 13-7 ore 20.00
 - 2° Turno dal 19-7 ore 16.00 al 27-7 ore 20.00
 - 3° Turno dal 28-7 ore 16.00 al 3-8 ore 20.00
- Ritiro Spirituale: dal 17-8 ore 9.00 al 19-8 ore 20.00

Portare la Bibbia, Liturgia delle Ore e quaderno per appunti. Per informazioni: Tel. 0923/534204

CAMPI VOCAZIONALI ESTIVI

Campo Giovanissimi (dalla 2ª media al 2° superiore)

Luogo: Seminario Vescovile - Via Cosenza - Erice

Date: 1° Turno 1-5 Luglio - 2° Turno 8-12 Luglio

Campo Giovani (dal 3° superiore in poi)

Luogo: Seminario Estivo - Misericordia - Valderice

Data: 10-14 Agosto

SCOPRIRAI l'amicizia di Gesù per te...

VIVRAI l'esperienza di gioia verso nuovi orizzonti

CIAO... la chiamata di Gesù ha bussato anche al tuo cuore

Per informazioni e prenotazioni:

d. Franco o D. Alberto tel. 0923/562411 - 562249 - 833182

Durante l'estate nel Vicariato di Trapani un Grest '96 a cura del MGS - Luglio '96, presso l'oratorio dei salesiani a Trapani con la partecipazione di 30 giovani di Chernobyl.

Per informazioni: Tel. 0923/21193

BIBBIA CATTOLICA

(segue dalla terza)

Se **mi** chiederete qualche cosa nel mio nome, io la farò.

BIBBIA GEOVISTA

Giovanni 14,14

Se voi chiederete qualche cosa nel mio nome, io la farò.

(Attenzione! È scomparsa la particella **mi**: pertanto Gesù non deve essere pregato).

Filippesi 2,6

...il quale (Cristo Gesù), pur essendo di natura divina, non considerò un tesoro geloso la sua **uguaglianza** con Dio.

...il quale (Cristo Gesù), benché esistesse nella forma di Dio, **non** prese in considerazione una rapina, cioè che dovesse essere **uguale a Dio**.

Tito 2,13

...nell'attesa della beata speranza e della manifestazione della gloria del nostro grande **Dio e salvatore Gesù Cristo**.

...mentre aspettiamo la felice speranza e la gloriosa manifestazione del grande Dio e **del Salvatore** nostro Cristo Gesù.

Luca 23,43

"In verità ti dico, **oggi sarai con me nel paradiso**".

"Veramente **ti dico oggi** Tu sarai con me in Paradiso".

Colossesi 2,9

È in Cristo che abita corporalmente tutta la pienezza della **divinità**.

...perché in lui dimora corporalmente tutta la pienezza della **qualità divina**.

Matteo 26,26,28

"Prendete e mangiate questo è il mio corpo".

"Prendete, mangiate. Questo **significa** il mio corpo".

"Bebetene tutti, perché questo è il mio sangue dell'alleanza, versato per molti, in remissione dei peccati..."

"Bebetene, voi tutti, poiché questo **significa** il mio sangue del patto, che dev'essere versato a favore di molti..."

Atti 7,59-60

E così lapidavano Stefano mentre **pregava** e diceva: "Signore Gesù accogli il mio spirito". Poi piegò le ginocchia e gridò forte: "**Signore**, non imputar loro..."

E tiravano pietre a Stefano mentre **faceva appello** e diceva: Signore Gesù, ricevi il mio spirito". Quindi, piegando le ginocchia, gridò a gran voce: "**Geova**, non imputare loro..."

Giovanni 10,33

... "Non ti lapidiamo per un'opera buona, ma la bestemmia e perché tu, che sei uomo, **ti fai Dio**".

... "Non ti lapidiamo per un'opera eccellente, ma per la bestemmia, perché tu, benché sia un uomo, fai di te stesso **un dio**".

Colossesi 1,16-17

...poiché per mezzo di lui sono state create **tutte le cose**...

...perché per mezzo di lui tutte le (**altre**) cose...

Tutte le cose sono state create per mezzo di lui e in vista di lui...

Tutte le (**altre**) cose sono state create per mezzo di lui...

Egli è prima di **tutte le cose**

Ed egli è prima di tutte le (**altre**) cose

e **tutte** sussistono in lui

e per mezzo di lui tutte le (**altre**) cose furono fatte esistere,...

Attenzione! Il Corpo Direttivo dei Testimoni di Geova, a pag. 406 del suo manuale "Ragioniamo facendo uso delle Scritture", ha tolto la parentesi ad "**altre**" e conclude affermando: "Viene così indicato che anch'egli è un essere creato, parte della creazione di Dio".

Luca 4,22

Tutti... dicevano: "Non è il figlio di Giuseppe?"

E tutti...dicevano: "Non è questo **un** figlio di Giuseppe?" (TNM 1987)

E tutti...dicevano: "Questo è il figlio di Giuseppe, non è vero?" (TNM 1967)

Dal 10 giugno al 19 Ottobre 1996 (eccetto il periodo delle feste patronali di S. Alberto e della Madonna di Trapani 6-16 Agosto 1996) le liturgie della Cattedrale e della Parrocchia "S. Lorenzo" si celebreranno nella Chiesa "S. Agostino". La Cattedrale resta chiusa per permettere alla Ditta "Formica" di Milano di terminare gli affreschi della Chiesa e all'Arch. Melina Rinaudo di costruire il nuovo ambone della Cattedrale.

L'ufficio Parrocchiale della Cattedrale resta in Via Giovanni XXIII e sarà aperto nei giorni feriali (escluso il giovedì) dalle ore 10.00 alle 12.00.

Lettera aperta

PARROCCHIA S. LORENZO - CATTEDRALE — 91100 TRAPANI

C.C.P. 12117917 - TEL./FAX 0923/23.362

LA CHIESA DEL COLLEGIO RESTA ANCORA CHIUSA!

Da due anni sono fermi i lavori. Come sono stati spesi i 300 milioni (1983) prima e il miliardo e i 900 milioni (1988) dopo? Regione Siciliana, Soprintendenza ai beni Culturali ed Ambientali date una risposta a questa Città!

Perché un autentico capolavoro dell'architettura barocca fra i più belli di Trapani non deve rinascere?

Perché sulla sacrestia lignea, impareggiabile gioiello d'arte, in via di completo deterioramento, non si vuole intervenire?

Dove sono il direttore dei lavori e la ditta Fondedile che hanno lasciato in abbandono il monumento?

Natale Masuccio, Giovanni Biagio Amico, Pietro Novelli, Pietro Orlando, Marabitti, Serpotta, Borremans, Vito Carreca (ecc.), uscite dalle vostre tombe per vedere come è stato distrutto il patrimonio artistico e culturale che i Trapanesi hanno da voi ereditato!

Città di Trapani, svegliati! Difendi i tuoi capolavori! Esigi che il Tempio sacro venga, al più presto, restituito alla fruizione del popolo di Dio!

Don Antonino Adragna, *Parroco* e la Comunità "S. Lorenzo - Cattedrale"



La prima fondazione dei Gesuiti, in Trapani, si ebbe nel 1581 con l'assegnazione della chiesa di S. Giacomo; si passò poi alla chiesa di S. Michele. Nel 1596 il Collegio si trasferisce nel palazzo Mongiardino. Questo nuovo posto presentava l'inconveniente di essere in un quartiere della città con le vie adiacenti molto strette. Una di queste vie tagliava in due il terreno del Collegio, per cui nel 1606 si cercò inutilmente di chiuderla. Così verso il 1609-1610 si pensò di trasferirlo altrove; tuttavia il P. Generale Vitelleschi nel 1616 decise che si restasse definitivamente in quel posto e allo stesso tempo ordinò di fare iniziare la costruzione della Chiesa; sarà il P. Blandino a dirigere i lavori. Nel 1628 la Chiesa era in via di completamento, per cui la serie di piante della Chiesa, in cui si parla di "Chiesa già fatta", risalgono a quell'anno o agli anni seguenti. Un altro progetto viene preparato nell'ipotesi che la via contesa venga chiusa, mentre il progetto approvato il 14 agosto 1631 mostra la via ancora aperta; questa verrà comprata nel 1665.

La Chiesa esiste ancora oggi; i locali del Collegio ospitano scuole pubbliche.

(Dal volume "Segni nel tempo" di Giuseppe Patti s.i.)

LA PROSSIMA TERZA GRANDE ASSEMBLEA POPOLARE PER IL "CENTRO STORICO" SARÀ ORGANIZZATA VENERDI 18 OTTOBRE ALLE ORE 19.00 NELL'EX CONVENTO "S. DOMENICO".

Oggetto: La rinascita del Centro Storico di Trapani.

Il Comitato "Centro Storico" sollecita la presenza di tutti gli eletti della provincia al Senato, al Parlamento e alla Regione Siciliana.

Saranno presenti il Sindaco, il Consiglio e l'Amministrazione comunale e si inviteranno anche la Soprintendenza ai Monumenti e la Capitaneria del Porto di Trapani.

«ITINERARIO DI FEDE CON "IL GIORNO DEL SIGNORE" NELL'ANNO LITURGICO»
Calendario del Tempo Ordinario - ANNO "A" (fino a Domenica XXVIII «Per Annum» - 13/10/1996)

4 Agosto - XVIII Domenica del Tempo Ordinario - DOMENICA DELLA MOLTIPLICAZIONE DEI PANI

(Mt 14,13-21; Is 55,1-3; Sal 144; Rm 8,35.37-39)

Tema: Dio per mezzo della Chiesa nutre gli uomini. (Vedi Suss. Past. Dioc. pagg. 58-67)

6 Agosto - Martedì - FESTA DELLA TRASFIGURAZIONE DEL SIGNORE

(Mt 17,1-9; Dn 7,9-10.13-14; Sal 96; 2 Pt 1,16-19)

Anniversario della morte di Paolo VI - Arrivo in Cattedrale della statua-reliquiario di S. Alberto (vedi programma a pag. 8 di questa "Lettera Aperta").
N.B. - Riapre la Cattedrale "San Lorenzo" per celebrare le feste patronali.

7 Agosto - Mercoledì - FESTA DI S. ALBERTO PATRONO DELLA CITTÀ

(vedi programma a pag. 8 di questa "Lettera Aperta").

8 Agosto - Giovedì - S. DOMENICO - FESTA ONOMASTICA DEL NOSTRO VESCOVO

Ore 20.00 nella sala a Vetri "Giovanni Paolo II": Riunione delle tre dimensioni parrocchiali.

9 Agosto - Venerdì - Ore 17.00: Liturgia penitenziale con le confessioni per i genitori e i bambini che faranno la Prima Comunione il 10 agosto ore 19.00.

10 Agosto - Sabato - SOLENNITÀ DI S. LORENZO TITOLARE DELLA CATTEDRALE E DELLA PARROCCHIA

Ore 12.00: S. Messa con Cresima - Ore 19.00: S. Messa con Prima Comunione.

11 Agosto - XIX Domenica del Tempo Ordinario - DOMENICA DI GESÙ CHE CAMMINA SULLE ACQUE (Mt 14,22-23; 1 Re 19,9.11-13; Sal 84; Rm 9,1-5)

Tema: La Chiesa, va verso il Signore superando ogni ostacolo.

12 Agosto - Lunedì - Ore 17.00: Liturgia penitenziale con le confessioni per i genitori e i bambini che faranno la Prima Comunione il 16 agosto ore 11.30.

13 Agosto - Martedì - Ore 21.00: Arrivo della statua della Madonna dal mare (vedi programma a pag. 8 di questa "Lettera Aperta").

14 Agosto - Mercoledì - (vedi programma a pag. 8 di questa "Lettera Aperta").

15 Agosto - Giovedì - SOLENNITÀ DELLA ASSUNZIONE DELLA B.V. MARIA

16 Agosto - Venerdì - SOLENNITÀ DELLA B.V. MARIA DI TRAPANI

(vedi programma a pag. 8 di questa "Lettera Aperta").

18 Agosto - XX Domenica del Tempo Ordinario - DOMENICA DELLA DONNA CANANEA (Mt 15,21-28; Is 56,1.6-7; Sal 66; Rm 11,13-15.29-32)

Tema: La Chiesa è la casa di tutti.

N.B. - Dopo la Messa delle ore 19.00 si chiude la cattedrale "S. Lorenzo" e si ritorna nella Chiesa "S. Agostino".

Dal 20 al 23 Agosto - Grande preghiera per il Convegno Ecclesiale Diocesano che si celebra ad Erice.

N.B. - Nei giorni 20, 21, 22 e 23 la Messa quotidiana sarà celebrata nella Chiesa "S. Agostino" alle ore 20.00.

25 Agosto - XXI Domenica del Tempo Ordinario - DOMENICA DELLA FEDE MESSIANICA DI PIETRO (Mt 16,13-20; Is 22,19-23; Sal 137; Rm 11,33-36)

28 Agosto - Mercoledì - FESTA DI S. AGOSTINO TITOLARE DELLA CHIESA - Ore 19.00: Messa in onore del Santo.

1 Settembre - XXII Domenica del Tempo Ordinario - DOMENICA DEL FIGLIO DELL'UOMO SOFFERENTE (Mt 16,21-27; Ger 20,7-9; Sal 62; Rm 12,1-2)

Tema: La Chiesa percorre la via della Croce per servire Dio e gli uomini.

8 Settembre - XXIII Domenica del Tempo Ordinario - DOMENICA DELLA CORREZIONE FRATERNA - Anniversario della traslazione del nostro Vescovo S.E. Mons. Domenico Amoroso alla sede vescovile di Trapani (1988).

(Mt 18,15-20; Ez 33,7-9; Sal 94; Rm 13,8-10)

Tema: La Chiesa comunità vive nella concordia.

15 Settembre - XXIV Domenica del Tempo Ordinario - DOMENICA DELLA PARABOLA DEL SERVO CHE NON PERDONA (Mt 18,21-35; Sir 27,30-28,7; Sal 102, Rm 14,7-9)

Tema: La Chiesa vive nel perdono reciproco.

22 Settembre - XXV Domenica del Tempo Ordinario

DOMENICA DELLA PARABOLA DEGLI OPERAI DELLA VIGNA

(Mt 20,1-16; Is 55,6-9; Sal 144; Fil 1,20-27)

Tema: La Chiesa pensa e giudica secondo Dio.

29 Settembre - XXVI Domenica del Tempo Ordinario

DOMENICA DELLA PARABOLA DEI DUE FIGLI INVIATI ALLA VIGNA

(Mt 21,28-32; Ez 18,25-28; Sal 24; Fil 2,1-11)

Tema: Dio per mezzo della Chiesa dona la vita a coloro che si convertono.

1 Ottobre - Martedì - Ore 20.00 nella sala a Vetri "Giovanni Paolo II": Incontro delle tre dimensioni.

2 e 3 Ottobre - Dalle ore 16.00 alle 18.00: incontro dei Catechisti alla Biblioteca (Via N. Nasi, 62).

6 Ottobre - Domenica XXVII del Tempo Ordinario

DOMENICA DELLA PARABOLA DEI VIGNAIOLI OMICIDI

(Mt 21,33-43; Is 5,1-7; Sal 79; Fil 4,6-9)

Tema: La Chiesa è la vigna che dà molto frutto.

Ore 12.00 (dopo la Messa): Supplica alla Madonna del Rosario.

10 Ottobre - Giovedì - Ore 18.00 nella Parrocchia S. Nicolò: Liturgia Penitenziale interparrocchiale (Centro Storico).

11 Ottobre - 2° Venerdì del mese - Ore 18.30: S. Messa e Adorazione Eucaristica per il Gruppo di Preghiera di "P. Pio".

Ore 21.00: Riprende la Lectio Divina.

13 Ottobre - Domenica XXVIII del Tempo Ordinario

XXX GIORNATA DELLE COMUNICAZIONI SOCIALI

DOMENICA DEL CONVITO DI NOZZE

Ore 9.30: Riprendono gli Itinerari di fede per fanciulli e ragazzi (S. Messa con i genitori - Catechismo).

ORARIO ESTIVO DELLE MESSE NEL TERRITORIO DELLA CATTEDRALE (Luglio - Agosto - Settembre)

Domeniche e giorni festivi:

Ore 19.00 Sabato e prefest. (Ch. S. Agostino)

Ore 8.30 (Chiesa Addolorata)

Ore 11.30 (Chiesa S. Agostino)

Ore 19.00 (Chiesa S. Agostino)

Giorni Feriali:

Ore 8.00 (Chiesa Addolorata)

Ore 19.00 (Chiesa S. Agostino)

N.B.: Dal 19 agosto al 19 ottobre le liturgie della Cattedrale e della Parrocchia S. Lorenzo si celebreranno nella Chiesa "S. Agostino". La Cattedrale resta chiusa per permettere alla Ditta "Formica" di Milano di terminare gli affreschi della Chiesa e all'Arch. Melina Rinaudo di costruire il nuovo ambone della Cattedrale.

L'ufficio Parrocchiale della Cattedrale resta in Via Giovanni XXIII e sarà aperto nei giorni feriali (escluso il giovedì) dalle ore 10.00 alle 12.00.

CAMPEGGIO PARROCCHIALE PER GIOVANI E GIOVANISSIMI A FAVIGNANA (16-30 ANNI)

Dal mattino di lunedì 26 agosto al pomeriggio di lunedì 2 settembre 1996

Portare Bibbia, Liturgia delle Ore, quaderno per appunti, biancheria per letto, per bagno (mare) ecc.

N.B.: Per informazioni e prenotazioni al nostro Ufficio Parrocchiale: Tel. 23362 - 873701

Dalle ore 16.00 di Venerdì 6 Settembre alle ore 19.00 di Domenica 8 Settembre

TRE GIORNI PARROCCHIALI per i Laici Missionari, i Centri di Ascolto, le CEB, l'Azione Cattolica e i giovani al Seminario di Misericordia - Valderice

Tema: «Dopo il Convegno Ecclesiale di Erice e la Missione parrocchiale, la comunità "S. Lorenzo" prende coscienza di riflettere su "Novità evangelica, Comunità cristiana, Società"».

PELLEGRINAGGIO PARROCCHIALE

A POMPEI, S. GIOVANNI ROTONDO E MONTE S. ANGELO

dalle 16.15 del 5 al 9 Ottobre (mattina) 1996

Quota L. 470.000 (nave e pullman) di cui L.150.000 all'atto dell'iscrizione

Per informazioni:

Sig.ra Ghinelli (Gruppo "N.S. di Fatima") - Tel. 24365

Sig.ra Giacomelli (Gruppo "P. Pio") - Tel. 532474 o

869102 o 971042 - Dott.ssa Figuccio - Tel. 23792

Sig.ra Valenti - Tel. 23385

S.O.S. - Aiutateci a togliere il debito di L. 119.500.000 + 13.080.942 = 132.580.942

per i lavori eseguiti in Cattedrale in occasione della Visita del Papa (8/5/1993), per i lavori eseguiti per la sistemazione dei pilastri della Cupola (dal 7/1 al 13/3/1994) e per lo sbilancio rendiconto consuntivo anno 1995

OFFERTE PRECEDENTI (Vedi "Lettera Aperta" n. 175) L. 68.640.810

Novelli sposi D'Antoni	L. 100.000	Novelli sposi Soldano-Leo	L. 250.000
Novelli sposi Gervasi-Malato	L. 50.000	Novelli sposi Citino-Carletti	L. 100.000
Fam. Tallarita-Di Marco	L. 100.000	Galia-Costantino	L. 100.000
Sorelle MacDonald	L. 100.000	Rosanna Musillami (c.c.p.)	L. 10.000
Parrocchia Castelluzzo	L. 100.000	Totale offerte	
Miceli Nina	L. 80.000	al 16/7/1996	L. 69.630.810

Invitiamo gli Enti, le Banche e tutti i fedeli a dare un contributo generoso da versare all'Ufficio Parrocchiale della Cattedrale o sul C.C.P. 12117917 intestato alla Parrocchia S. Lorenzo o nella busta, acclusa nella "Lettera Aperta" di Pasqua n. 173, da riconsegnare, in Cattedrale, con un offerta generosa per togliere il debito al 16 Luglio 1996 di L. 62.950.132

In Cattedrale continuano i restauri interni agli stucchi e ai portoni laterali

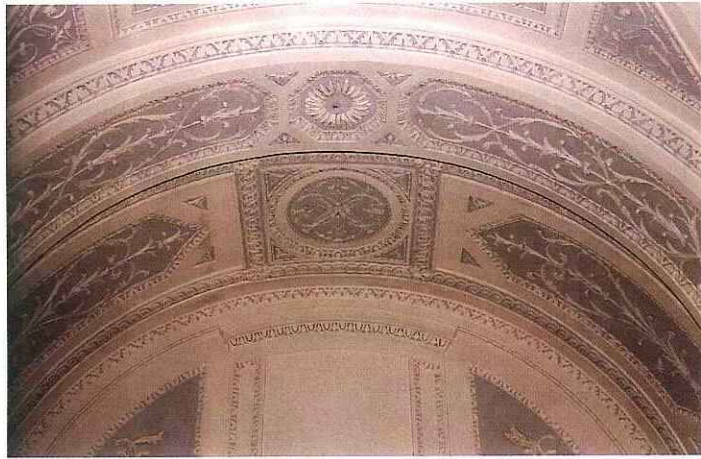

ALCUNE ATTIVITÀ ESTIVE DELLA COMUNITÀ "S. LORENZO"



← La Comunità a Gibilmanna e a Cefalù ↑



A Ballata dopo la Missione parrocchiale



A Ballata con la famiglia del novello Diacono Sergio Librizzi



La Colonia estiva all'Ospizio Marino. È presente anche il sacerdote indiano Don Lourdu Vemula

Al più presto, l'ambone e il nuovo fonte battesimale nella

Per vivere ed amare un luogo, bisogna necessariamente conoscerlo.

Questo è il motivo che ci spinge sempre più alla riscoperta di un luogo, quale l'edificio chiesa, che viviamo ma che talvolta non conosciamo.

Qualche tempo fa, si pensava che la Chiesa non fossimo tutti noi, corpo di Cristo, ma solo l'edificio o i preti e le suore.

Oggi, il significato di Chiesa è ben noto, e la chiesa-edificio è la *domus Ecclesiae* dove ci si riunisce per celebrare insieme, per crescere insieme, per ricevere i doni di grazia, i sacramenti-segni efficaci che significano e producono la Grazia.

In tutti i sacramenti si distinguono la **materia** (olio santo, acqua, etc.) e la **forma** (alcune formule che accompagnano il rito), oltre al **luogo** dove tutto questo si realizza (altare-eucarestia, fonte-battesimo, confessionale-penitenza, etc.).

Il luogo che prenderemo in esame oggi, proprio perché è quello dell'**accoglienza** (iniziazione cristiana) e quindi tra i prioritari, è l'**Ambone-Fonte**.

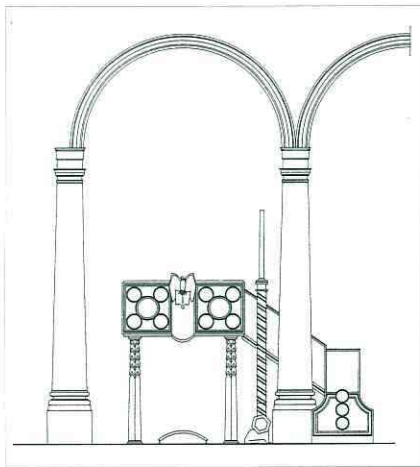

Prospetto Ambone

Esiste, infatti, nella simbologia liturgica della Chiesa cristiana un legame forte tra il luogo della **PAROLA** e il luogo della **RINASCITA**, Ambone-Fonte.

Prima era intendimento della Chiesa curare e preparare con particolare rigore al battesimo del catecumeno,

preferendo privilegiare il simbolismo dell'accoglienza con il battesimo all'ingresso nella Chiesa di Dio.

Infatti, unico e solo lasciapassare alla partecipazione Eucaristica era il battesimo, e solo i battezzati potevano entrare in Chiesa, anche oggi, unico e solo lasciapassare per la partecipazione Eucaristica resta il battesimo, ma "l'ingresso" nella Chiesa di Dio, oggi, alle soglie del Duemila, va riportato al momento di fede autentica, alla riscoperta delle radici della fede per rendere testimonianza all'interno della comunità e della società.

Per questo oggi, si tende ad inserire il fonte battesimale nell'aula assembleare.

Il battesimo non è un sacramento da celebrare al di fuori della comunità, il battesimo incorpora la persona in Cristo, è Cristo stesso che ci riammette alla vita dello Spirito, la comunità condivide e accoglie il nuovo membro con gioia, e partecipa a questo sacramento che ci rende sacerdoti, profeti, re.

Ma ciò che ci aiuta a vivere quotidianamente secondo i doni di grazia che abbiamo ricevuto con il battesimo, è l'ascolto della Parola. C'è un nesso profondo tra la Parola e la Rinascita: come nel battesimo siamo rigenerati in Cristo, così la Parola del Vangelo ci rinnova e ci guida.

Ecco perché, ove possibile, oggi nella ristrutturazione dei presbiterii delle chiese parrocchiali si tende a collocare, in strettissima relazione, fonte battesimale ed ambone (luogo della proclamazione della Parola).

Da "Gli spazi della celebrazione rituale" (Ambone e candelabro iconografia e iconologia - Crispino Valenziano - pagg. 165-166-167-169-170):

«Tentando di riassumere i tratti sintomatici si può certamente affermare che l'**Ambone** è:

- **Monumento**, in cui si inseriscono mosaici ed affreschi, sculture e decorazioni, appunto monumentali, e perfino altari e **battisteri**;
- **Monumento Unico**, pur se certe volte si presenta a due logge volte ad Est e ad Ovest non è mai il caso del raddoppio perché UNA è la PAROLA;
- **Monumento orientato**, in direzione est-ovest, esso insiste sempre su est tendendo al centro (l'insistenza su est è collegata alla simbologia dell'Oriente-luce), generalmente, comunque l'ambone sia orientato, guarda al centro e sempre legato al ricordo esplicito con l'altare e con la cattedra del Vescovo;
- **Monumento alto**, fu detto "ambone" pare perché ci si sale (anabaino) o perché cinge (ambio) o perché ha scale da due lati (ambo); fu detto "pirgus" (pirgos) perché elevato come una torre, e fu detto "suggestus" sempre come accentuazione svariata di **luogo alto**. "*Sali sopra monte eccelso tu che evangelizzi Sion*" (Is. 40), e dice il Signore (Mt 10) "*Quello che vi dico al buio ditelo alla luce, quel che ascoltate all'orecchio predicatelo sui tetti...*".
- **Spazio liturgico del diacono** per la proclamazione dell'annuncio pasquale.

- **Icone spaziale** dalla funzione di leggere da cui proclamare dall'alto una voce che si sentisse nell'aula, a struttura iconica del Sepolcro Vuoto. «L'angelo ne rotolò la pietra e stava lì, poi, ad annunciare la resurrezione del Signore alle donne mirofore» (Germano di Costantinopoli. Mistagogia, PG98/392).

- **Tomba vuota**, l'inizio della Fede cristiana, dalla **tomba vuota** segno della RESURREZIONE, inizia l'interrogativo base della nostra fede - dov'è Cristo, è veramente risorto?

Il monumento ambone, con l'accostato fonte, è completato dal candelabro, simbolo della "Luce vera", la luce che «sconfigge il male, lava le colpe, restituisce la gioia agli afflitti» «luce per illuminare le genti».

Nella Bibbia il linguaggio relativo alla luce si applica a DIO. DIO «abita in una luce inaccessibile» (1Tm 6,16); «DIO è luce, in lui non c'è tenebra alcuna» (1Gv 1,5).

Nella liturgia, o nel simbolismo vero e proprio, allora il riferimento è Cristo: «La Parola era la Luce vera che illumina ogni uomo» (Gv 1,9) ma il mondo non lo accolse e preferì le tenebre. «Io sono la luce del mondo, chi mi segue non camminerà nelle tenebre, ma avrà la luce della vita» (Gv 8,12).

La luce è da riferirsi non solo "verticalmente" a Cristo ma anche alla vita del cristiano.

La luce nel linguaggio universale è simbolo spontaneo della vita, della verità, dell'amore.

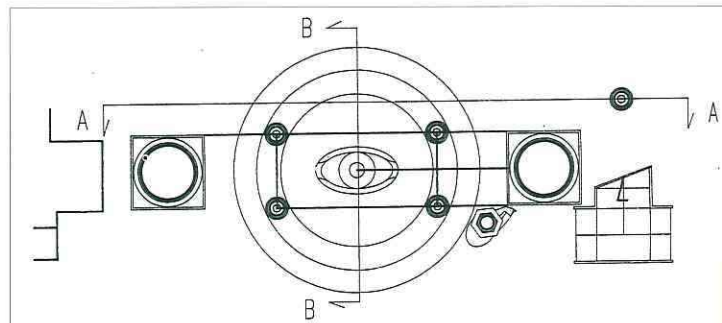

Planimetria Fonte battesimale, Ambone e Candelabro a quota 0,85 mt.

Le tenebre, invece, della solitudine, del freddo, del disorientamento, dell'errore, della schiavitù.

Compito del cristiano non è soltanto quello di essere illuminato dalla luce di Cristo, ma anche di essere lui stesso **luce per gli altri**.

Il candelabro, esprime quindi, la presenza divina che si esprime nelle due nature, Cristo vero DIO e vero Uomo.

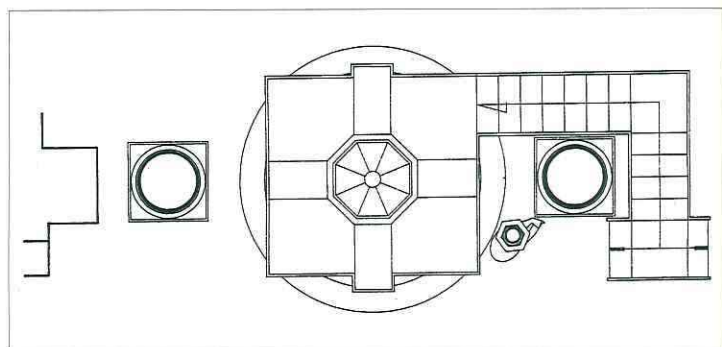

Planimetria Ambone a quota + 3,60

Il candelabro sarà indicante questa simbologia nella sua lavorazione, per esempio una treccia a due fili di colore diverso o trattati diversamente nella lavorazione, o un tortiglione formato da due elementi che si attorcigliano a spirale.

Spesso questa treccia diparte dal dorso di un leone in piedi (stirpe di Davide) per indicare oltre la discendenza di Cristo, Cristo stesso che continua a camminare nel mondo.

Alla sommità invece una corolla lavorata per accogliere sia la LUCE VERA (Cero Pasquale) sia per espandere il profumo di Cristo.

Nella Cattedrale S. Lorenzo di Trapani si stanno iniziando i lavori per realizzare entro il mese di Ottobre 1996 questo luogo essenziale dell'iniziazione cristiana. L'ambone, tutto in pietra, costituito da quattro colonne in pietra misca a sorreggere un piano di circa mq. 5.00 sarà collegato all'aula dell'assemblea tramite una scala in massello di pietra giallo paglierino che, sviluppantesi attorno alla penultima colonna della na-

la Cattedrale "S. Lorenzo"

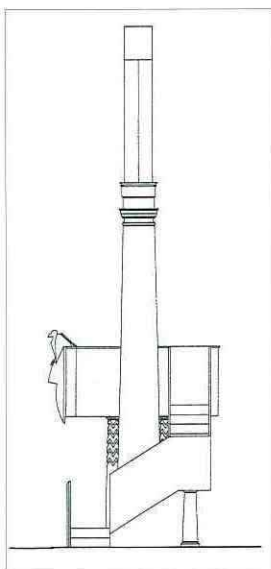

Prospetto sull'Assemblea

vata principale (entrando a destra), sarà anch'essa in parte sostenuta da una colonna e da una paretina in massello di pietra.

Sul fronte principale dell'ambone il simbolo dell'evangelista Giovanni (aquila), che posto al centro del parapetto dell'ambone, dividerà lo stesso in due parti, dove saranno inseriti e scolpiti due "Quincus" riportanti al centro uno l'Annunciazione, l'altro la Resurrezione.

Al di sotto dell'ambone, tra le quattro colonne di sostegno, verranno realizzati tre cerchi che costituiranno tre gradini ove verranno collocati al centro del primo, alla quota di cm. -60 (quota battistero), un fonte in marmo bianco con disegni a sbalzo e a cesello, di forma ellissoidale che verrà utilizzato in maniera diversa, a seconda dell'età del catecumeno; infatti se il catecumeno sarà un neonato fungerà da vasca dove il bimbo potrà essere immerso o asperso, se invece, il catecumeno sarà un adulto, fungerà da sorgente.

Dai lati infatti slabbrati dall'ellisse sgorgherà l'acqua che riempirà i gradini sottostanti la quota dell'aula assembleare fino alla quota massima di cm. 55.00 e dove il catecumeno, scendendo proprio i tre gradini, s'immergerà per essere a sua volta accompagnato o solo asperso dal celebrante.

Egli potrà, dopo il rito, risalire i tre gradini della rinascita, compiendo così in maniera altamente simbolica, il rito della morte e della resurrezione in Cristo.

Cornice verticale saranno le colonne che, prima di collegarsi con il capitello in pietra rosso Montecitorio, saranno scanalate a palmizio, acuendo la simbologia del movimento discendente, infatti mentre l'acqua che sgorga dal fonte purifica e rinnova nel sacramento del battesimo, così la Parola proclamata dall'ambone purifica e rinnova l'assemblea che partecipa all'Eucarestia.

Le colonne, su plinti cilindrici in rosso Montecitorio, spiccheranno dalla quota a -40 cm., facendo emergere solo il fusto della colonna. Il primo gradino invece sarà circondato da una corona circolare in marmo bianco, così come i gradini, bordato però di marmo rosso, sia per evidenziare gli stessi gradini sia per contenere questa corona circolare che sarà istoriata con motivi floreali simboleggianti il "Giardino".

Sempre in marmo bianco, completerà l'essenzialità di questo luogo il **candelabro**, alto circa mt. 3.00, esso si staglierà dal dorso di leoni simboleggianti la discesa di Cristo dalla Stirpe di Davide, e sarà costituito da un tortiglione scanalato con duplice lavorazione, un elemento lucidato l'altro satinato con motivi leggeri a cesello. Completerà il tutto un'ampia corolla di petali, contenitore naturale del cero pasquale, sempre in marmo bianco.

Trapani, 4 agosto 1996

Arch. Melina Rinaudo

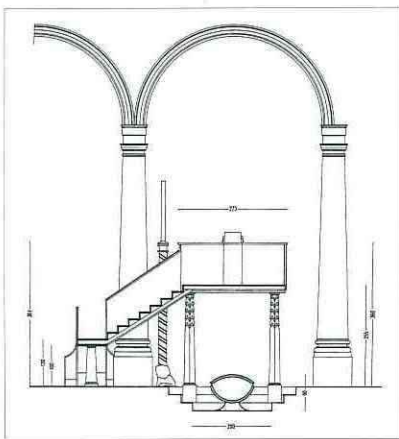

Sezione A-A (Fonte - Struttura scala)

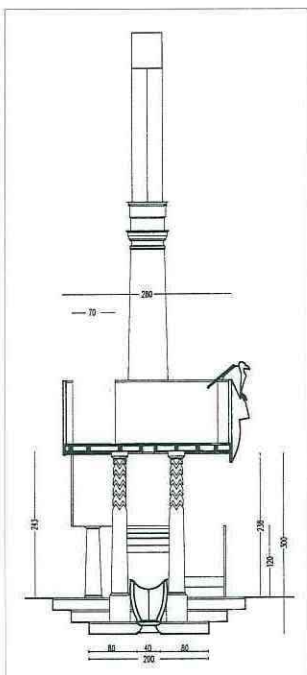

Sezione B-B

Sergio Librizzi è stato ordinato Diacono

Cara Comunità "S. Lorenzo",
il 22 giugno u.s. voi, comunità della parrocchia San Lorenzo, mi siete



stati vicini, testimoni, quando ricevevo per le mani del nostro Vescovo il sacramento che ha impresso nel mio ministero di diacono il volto di Dio: Mistero del Suo infinito amore, della Sua grande misericordia.

Con voi, che generosamente mi avete accolto, vivo la gioia che questo dono procura a tutto me stesso, con voi che avete assistito ai miei primi passi in questa Chiesa di Trapani che amo e alla quale dono tutta la mia vita.

Il 4 gennaio 1988, quando il coro polifonico di Petralia, di cui ero animatore, cantava in Cattedrale, non potevo immaginare che quello sarebbe stato il "primo avviso di chiamata", un segno della volontà del Signore che mi si manifestava. Altri i miei progetti, ben altri i progetti di Dio. Da lì a poco infatti incontravo il Vescovo, poi il seminario, poi... ECCOMI!

In questa Chiesa il mio decidermi per Cristo, per diventare suo discepolo, suo imitatore, consacrandomi al servizio del popolo cristiano. Per questa Chiesa la mia preghiera e la mia lode nell'infaticabile realizzazione di quella comunione piena che il Signore ci chiede: che siamo una cosa sola!

Ringrazio il Signore per queste meraviglie che ha operato in me, perché dopo aver lasciato tutto e tutti e gran parte di quel me stesso che avevo faticosamente costruito, ora sono felice perché servo, servo per amore, l'amore del Signore, ritrovando in Lui tutto, tutti e tutto me stesso.



Ringrazio i miei familiari perché si sono lasciati condurre dallo Spirito del Signore che ha trasformato la tristezza per la mia assenza dalla loro quotidianità, in offerta a Dio, in preghiera, in fede, in capacità di compiere la volontà del Signore, supremo compito della nostra vita, gioia piena, gioia vera.



Ringrazio voi e voi nel vostro parroco perché avete amato subito uno sconosciuto che vi amava già senza saperlo perché così stabiliva il Signore. Vi ringrazio per avermi sostenuto con la vostra preghiera quando la vista degli occhi mi abbandonava, e di aver condiviso con me, insieme al Vescovo, alla mia famiglia e al vostro parroco che vi rappresentava tutti al mio capezzale, quando la luce faceva ritorno e con la vista ritornava una fede rinvigorita dalla sofferenza.

Ora siamo qui, ancora insieme, a lavorare nella mistica vigna perché tutto sia compiuto e venga il Regno di Dio.

Continuate a chiedere al Signore la sua assistenza perché io possa esercitare il ministero che la

Chiesa mi ha affidato nella piena conoscenza del Mistero del Suo Amore per la salvezza dei fratelli.

Diacono Sergio

PELEGRINAGGIO ESERCIZI SPIRITUALI IN TERRA SANTA

Dal 16 al 23 luglio si è realizzato un pellegrinaggio diocesano con Esercizi Spirituali, predicati da S.E. Mons. Vescovo, in Terra Santa

Il pellegrinaggio è stato un "annuncio appassionato" della Salvezza che, partendo dalla Parola di Dio, è riuscito a sollecitare nei partecipanti quegli interrogativi che li hanno portati all'incontro con Cristo che si è realizzato, in un crescendo meraviglioso, nella preghiera e nella vita di ogni giorno.



Alle sorgenti del fiume Giordano

si sono immersi nel Mistero di Gesù, senza stancarsi.

Il frutto degli Esercizi Spirituali rimanga vivo per sempre e si rinnovi ogni Domenica nella celebrazione dell'Eucaristia dove la Parola e i gesti del Signore vengono attualizzati e rivissuti anche nella loro cornice storico-geografica.

Questa è stata l'esperienza misterica dei 39 pellegrini trapanesi.

S.E. Mons. Domenico Amoroso ha dato un "annuncio" a tre livelli:

- *Quello storico-geografico che ha messo i pellegrini a contatto con i luoghi e con i fatti che stanno alla radice della fede;*
- *quello della Parola e delle riflessioni che ha aiutato a leggere questi fatti e a coglierne, nella fede, il loro significato salvifico;*
- *quello del "Mistero", della Celebrazione Eucaristica soprattutto, che ha reso tali fatti "attuali" e contemporanei.*

A Nazareth, a Bethelem, a Ein Karem, nel Mare di Tiberiade, alle Sorgenti del Giordano, sul Tabor, sul Monte delle Beatitudini, a Tabga, a Cafarnao, a Gerico, sul Monte della Quarantena, sul Mar Morto, a Betfage, a Betania, a Gerusalemme, a Emmaus, a Giaffa, i pellegrini in Terra Santa,



Sul mare di Tiberiade



Nell'orto degli Ulivi (Getsemani)

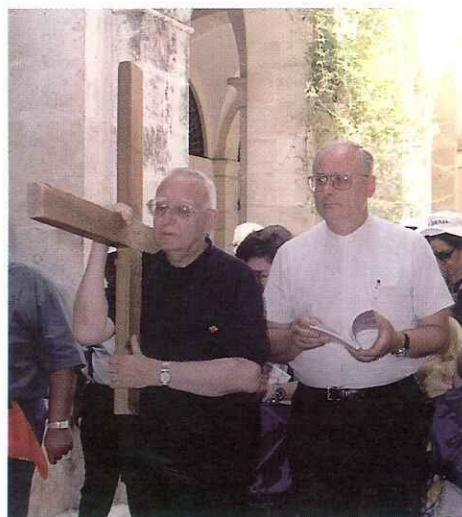

Con Gesù sulla Via Dolorosa



Al santo Sepolcro-Anastasi

CONVEGNO ECCLESIALE - VILLA S. GIOVANNI ERICE (20-23 Agosto 1996)

«Novità Evangelica, Comunità Cristiana, Società»

Fratelli e Figli carissimi,

L'annuale Convegno Ecclesiale, che si svolgerà ad Erice dal 20 al 23 agosto p.v., è ormai divenuto una tappa importante nel cammino della nostra Chiesa e un'occasione per meditare e ricercare insieme, nell'ascolto della Parola di Dio e nella preghiera, nella riflessione e nell'accoglienza reciproca, le modalità più adatte per sostenere la nostra azione pastorale.

L'esigenza di recuperare la nostra vocazione all'Evangelizzazione e di ridare alle nostre comunità un volto rinnovato capace di sanare l'evidente frattura fra fede e cultura, che il Sommo Pontefice ha definito «il dramma del nostro tempo», ci sollecita quest'anno a fermare la nostra attenzione sulle problematiche che riguardano l'inculturazione della fede e il dialogo con il mondo di oggi. Il tema del Convegno infatti è: «Novità Evangelica, Comunità Cristiana, Società».

Ciò significa impegnarsi concretamente - come dicevo nell'ultima lettera pastorale "Dovete rinascere dall'Alto" - a riscoprire profondamente la nostra identità cristiana e partire da essa perché la fede possa dare il suo contributo per il rinnovamento della società.

È un impegno che riguarda tutti e questo ci fa credibili.

La Vergine Santissima, modello insuperabile di fede e di santità, ci aiuti a realizzare quest'impegno e ci dia la forza per essere sale e luce del mondo e testimoni autentici «con il dono della carità dentro la storia».

Vi benedico affettuosamente

✠ Domenico Amoroso, Vescovo

LE GIORNATE DEL CONVEGNO

- A. Nella prima giornata del Convegno, Martedì 20 Agosto, dopo l'accoglienza e la preghiera iniziale è prevista la prima relazione sul tema «**La Novità Evangelica in Dialogo con la Cultura contemporanea: Problemi e proposte per una pastorale con valenza culturale**». In questa prima fase l'assemblea sarà invitata a porsi in ascolto di quanto è andato maturando nella Chiesa Italiana circa il rapporto fede/cultura. Nel pomeriggio, dopo una breve presentazione, verranno avviati i lavori dei laboratori che saranno articolati in cinque ambiti: **la cultura e la comunicazione sociale; l'impegno sociale e politico; l'amore preferenziale per i poveri; la famiglia; i giovani.** Il compito dei laboratori sarà quello di indicare, alla luce del cammino pastorale della nostra Chiesa, le priorità con cui attuare l'impegno pastorale all'interno dei cinque ambiti.
- B. La giornata di mercoledì 21 Agosto è dedicata alle relazioni di base del Convegno e al lavoro dei laboratori. Nella mattinata, con la relazione del Vicario Generale, verranno affrontati gli aspetti teologico-pastorali che definiscono e caratterizzano la comunità come soggetto della inculturazione della fede. Gli interventi dei Vicari Foranei, offriranno poi una lettura pastorale della realtà ecclesiale delle nostre comunità per individuarne gli ostacoli e le risorse in una prospettiva culturale. Seguiranno i lavori dei laboratori.
- C. Nella terza giornata, Giovedì 22 Agosto, gli interventi dei coordinatori delle tre dimensioni pastorali (Don L. Giordano, Don V. Santoro, e Prof.ssa Maria Rita Pecorella), offriranno indicazioni e proposte metodologiche e operative per concretizzare l'azione pastorale delle nostre comunità per promuovere il processo della inculturazione della fede. Seguiranno e si concluderanno in serata i lavori dei laboratori.
- D. Nella giornata conclusiva, Venerdì 23 Agosto, dopo la lettura delle sintesi dei laboratori affrontate dai coordinatori degli ambiti, il Vescovo tirerà le conclusioni del Convegno.

OBIETTIVI:

- vedere come oggi, a partire da un'analisi pastorale della nostra realtà ecclesiale, Fede e Cultura possono dialogare per raggiungere l'uomo del nostro tempo;
- dare unità ed incisività all'azione pastorale di tutta la comunità cristiana, soggetto della inculturazione della fede;
- vivificare l'azione delle aggregazioni laicali specialmente dell'Associazione professionale;
- rivedere la metodologia pastorale della nostra Chiesa locale per aprire a nuove esigenze e a nuovi strumenti l'azione pastorale delle nostre parrocchie.

DESTINATARI:

Presbiteri, Diaconi, Religiosi/e, Responsabili Uffici e Centri Pastoralisti Diocesani, un Operatore Pastorale per ogni Parrocchia, Responsabili Diocesani delle Aggregazioni Laicali.

PROGRAMMA

- MARTEDÌ 20 AGOSTO -

- 9.00: Accoglienza - 09.30: Preghiera iniziale - 10.00: Relazione
 * "Novità evangelica in dialogo con la cultura contemporanea: problemi e proposte per una pastorale con valenza culturale".
 Mons. Vescovo - Interventi
 11.45: Preparazione Celebrazione Eucaristica
 12.00: Celebrazione Eucaristica - 13.00: Pranzo
 15.30: Introduzione al lavoro dei laboratori per gli ambiti: Famiglia, Giovani, Socio-politico, Ultimi, Comunicazione-Cultura
 16.30: Laboratori - 19.00: Celebrazione dei Vespri - 20.00: Cena

- MERCOLEDÌ 21 AGOSTO -

- 9.00: Ora Media - 9.30: Relazione:
 * "La comunità ecclesiale soggetto di una azione pastorale che rinnova l'uomo e la società" - Mons. Gaspare Gruppuso, Vicario Generale - Interventi in Assemblea
 11.45: Preparazione Celebrazione Eucaristica
 12.00: Celebrazione Eucaristica - 13.00: Pranzo - 15.30: Relazione
 * "Lettura pastorale della realtà nei Vicariati: ostacoli e risorse per una prospettiva culturale" - Interventi dei Vicari Foranei
 16.30: Laboratori - 19.00: Celebrazione dei Vespri - 20.00: Cena

- GIOVEDÌ 22 AGOSTO -

- 9.00: Ora Media - 9.30: Relazione:
 * «L'azione pastorale organica come risposta della comunità ecclesiale ai problemi dell'uomo d'oggi»
 Don E. Santoro - Don L. Giordano - Prof.ssa M. Rita Pecorella
 11.45: Preparazione Celebrazione Eucaristica
 12.00: Celebrazione Eucaristica - 13.00: Pranzo
 15.30: Laboratori - 19.00: Celebrazione dei Vespri - 20.00: Cena

- VENERDÌ 23 AGOSTO -

- 9.00: Ora Media - 9.30: Lettura della sintesi dei lavori dei laboratori
 10.30: Conclusioni del Vescovo - 11.45: Preparazione Celebrazione Eucaristica - 12.00: Celebrazione Eucaristica
 13.00: Pranzo

ATTIVITÀ PASTORALI DELLA DIOCESI E DEL VICARIATO URBANO

«S. ALBERTO DI TRAPANI» (dal 4 agosto al 13 ottobre 1996)

- Martedì 6 Agosto
Ore 19.00: Trasporto della statua-reliquiario di S. Alberto dal Santuario alla Cattedrale (vedi programma a pag. 8 di questa "Lettera Aperta").
- Mercoledì 7 Agosto - FESTA DI S. ALBERTO PATRONO DEL VICARIATO
- Ore 19.30 in Cattedrale: Concelebrazione Eucaristica presieduta da S.E. Mons. Vescovo e processione della statua-reliquiario di S. Alberto.
Nel pomeriggio le Chiese resteranno chiuse dopo le ore 19.00.
- Sabato 10 Agosto - FESTA DI S. LORENZO, TITOLARE DELLA CATTEDRALE
Ore 11.30: S. Cresima nella Cattedrale "S. Lorenzo".
- Martedì 13 Agosto
- Ore 21.00 Molo Garibaldi: Arrivo della statua della "Madonna di Trapani" dal mare.
- Mercoledì 14 Agosto
- Ore 05.30: Dalla Cattedrale pellegrinaggio a piedi al Santuario della "Madonna di Trapani".
- Giovedì 15 Agosto - SOLENNITÀ DELL'ASSUNZIONE DELLA B.V. MARIA
- Ore 11.30 in Cattedrale: Pontificale di S.E. Mons. Vescovo.
- Venerdì 16 Agosto - SOLENNITÀ DELLA MADONNA DI TRAPANI PATRONA DELLA CITTÀ E DELLA DIOCESI
- Ore 9.00 al Santuario: Pontificale di S.E. Mons. Vescovo.
- Ore 19.30 in Cattedrale: Concelebrazione Eucaristica presieduta dal Vescovo e processione della statua della Madonna.
N.B.: - Nel pomeriggio le Chiese resteranno chiuse dopo le ore 19.00.
- Dal 20 al 23 Agosto - Convegno Diocesano a S. Giovanni (Erice). (vedi programma in questa pagina)
- Venerdì 23 Agosto
- Ore 15.00: Dopo il Convegno, riunione del Consiglio Pastorale Vicariale

e di tutti quelli che hanno partecipato al Convegno Ecclesiale. L'incontro si terrà nella Chiesa S. Giovanni - Erice.

- Sabato 31 Agosto
- Ore 11.30: Celebrazione della S. Cresima nella Chiesa "S. Agostino".
- Domenica 8 Settembre
- Anniversario della traslazione di S.E. Mons. Vescovo Domenico Amoroso alla sede vescovile di Trapani (1988).
- Lunedì 23 Settembre
- Ore 17.00 in Vescovado: Consiglio Pastorale Diocesano.
- Sabato 28 Settembre
- Ore 11.30: Celebrazione della S. Cresima nella Chiesa "S. Agostino".
- Giovedì 3 Ottobre
- Ore 9.30 in Seminario: Consiglio Presbiterale Diocesano.
- Sabato 5 Ottobre
- In Seminario: Ritiro spirituale per i Diaconi permanenti.
- Martedì 8 Ottobre
- Ore 16.30 in Seminario: Assemblea Diocesana I.R.C.
- Giovedì 10 Ottobre
- Ore 10.00 in Vescovado: Consiglio Vicari Foranei.
- Sabato 12 Ottobre
- Ore 16.00 in Seminario: Assemblea Diocesana dei Catechisti.
- Domenica 13 Ottobre - GIORNATA DELLE COMUNICAZIONI SOCIALI.
N.B.: Per le attività estive organizzate dal Seminario, dall'Azione Cattolica e dal Santuario "S. Anna" vedi programma "Lettera Aperta" precedente n. 175 pag. 4 del 9 Giugno 1996.
Le attività pastorali del Vicariato sono indicate in neretto.

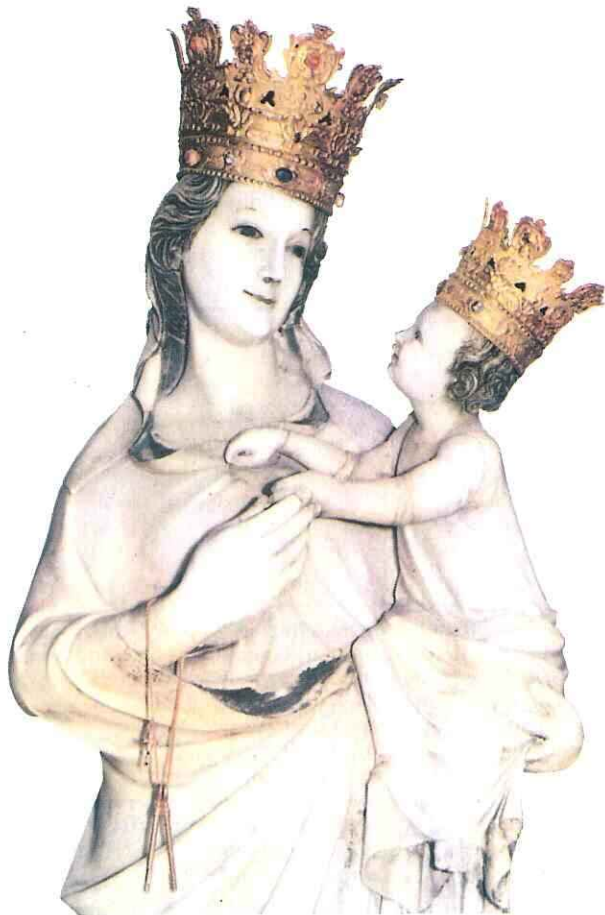

FESTE DI SANT'ALBERTO, SAN LORENZO E MADONNA DI TRAPANI

Carissimi,

«...Voi avete bisogno di fiducia e di speranza. La fiducia che il male sarà vinto dal bene e la speranza, suffragata dalla storia, che l'ultima parola sarà del bene...»

Guardate con serenità al futuro perché non avere fiducia nel domani migliore sarebbe invecchiare prima del tempo.

Guardate a Maria, Madre di Gesù e Madre nostra, che è segno sicuro di questa vittoria. Lei, la donna umile a cui il Signore ha rivolto il Suo sguardo (Lc 1,48) e che è stata capace di dare la vita perché ha confidato in «Colui che è potente» (Lc 1,49).

Lei, che è piena della forza di Dio, ripete a voi quello che Lei stessa un giorno si sentì dire dall'angelo: «Non temere, perché hai trovato grazia presso Dio» (Lc 1,30) e che ripete ancora a noi tutti, come alle nozze di Cana: «Fate quello che Egli (il Signore Gesù) vi dirà» (Gv 2,5).

✠ **Domenico Amoroso, Vescovo**

**DAL 6 AL 18 AGOSTO RIAPRE LA CATTEDRALE
"S. LORENZO" PER LE FESTE PATRONALI**

PROGRAMMA 1996

- **DALL'1 AL 16 AGOSTO** - Ore 18.00: Ogni sera la Quindicina in onore della Madonna di Trapani nella Chiesa Cattedrale e nel Santuario Maria SS. Annunziata (al Santuario anche alle ore 6.00 del mattino).
- **MARTEDÌ 6 AGOSTO** - Ore 19.00: Trasporto della statua-reliquiario di S. Alberto dal Santuario alla Chiesa Cattedrale "S. Lorenzo".
Itinerario: Santuario, Via Conte A. Pepoli, Via G.B. Fardella, Piazza Vittorio Emanuele, Piazza Vittorio Veneto, Via Garibaldi, Via Torrearsa, Corso Vitt. Emanuele, Cattedrale.
- Ore 20.15: A Piazza Vittorio Veneto consegna delle chiavi della Città al Santo Patrono da parte del Signor Sindaco.
- **MERCOLEDÌ 7 AGOSTO - FESTA DI S. ALBERTO, PATRONO DELLA CITTÀ E DEL VICARIATO URBANO DI TRAPANI**
- Ore 11.30: Messa in Cattedrale.
- Ore 19.30: Messa Pontificale di S.E. Mons. Vescovo nella Chiesa Cattedrale S. Lorenzo con la partecipazione di tutto il Vicariato di Trapani.
- Ore 20.30: Processione della statua-reliquiario di S. Alberto col seguente itinerario: Cattedrale, Corso Vittorio Emanuele, Via Corallai, Largo S. Francesco d'Assisi, Via Barlotta, Viale Regina Elena, Via Torrearsa, Corso Vitt. Emanuele, Cattedrale.
- **SABATO 10 AGOSTO - FESTA DI S. LORENZO - TITOLARE DELLA CHIESA CATTEDRALE**
- Ore 18.00: Trasporto della statua-reliquiario di S. Alberto dalla Cattedrale al Santuario.
Itinerario: Cattedrale, Corso Vittorio Emanuele, Via Torrearsa, Via Garibaldi, Piazza Vittorio Veneto, Viale Regina Margherita, Piazza Vittorio Emanuele, Via G.B. Fardella, Via Conte A. Pepoli, Santuario della Madonna.
- Ore 19.00: Messa in onore di S. Lorenzo nella Chiesa Cattedrale.
- **MARTEDÌ 13 AGOSTO** - Ore 21.00: Arrivo dal mare (molo Garibaldi - Marina) della statua della Madonna di Trapani e trasporto in Cattedrale. Grande manifestazione di popolo: i fedeli accoglieranno la Madonna al porto con canti, preghiere e con fiaccole accese, segno della fede. *Itinerario:* Molo Garibaldi, Via Torrearsa, Corso Vittorio Emanuele, Cattedrale.
- **MERCOLEDÌ 14 AGOSTO** - Ore 05.30: Pellegrinaggio a piedi dalla Cattedrale al Santuario della Madonna.
Itinerario: Cattedrale, Corso Vittorio Emanuele, Via Torrearsa, Via Garibaldi, Piazza Vittorio Veneto, Via Regina Margherita, Piazza Vittorio Emanuele, Via G.B. Fardella, Via Conte A. Pepoli, Santuario della Madonna.
- Ore 20.15: (subito dopo la Messa in Cattedrale) Porta delle Botteghe (Ossuna) Manifestazione in onore della Madonna di Trapani, patrona della Gente di Mare.
- **GIOVEDÌ 15 AGOSTO - SOLENNITÀ DI MARIA SS. ASSUNTA IN CIELO**
- Ore 11.30: Messa Pontificale di S.E. Mons. Vescovo nella Chiesa Cattedrale "S. Lorenzo".
- **VENERDÌ 16 AGOSTO - FESTA DELLA MADONNA DI TRAPANI, PATRONA DELLA CITTÀ E DELLA DIOCESI**
- Ore 09.00: Messa Pontificale di S.E. Mons. Vescovo al Santuario.
- Ore 11.30: S. Messa in Cattedrale.
- Ore 19.30: Messa Pontificale di S.E. Mons. Vescovo nella Chiesa Cattedrale S. Lorenzo con la partecipazione di tutto il Vicariato di Trapani.
- Ore 20.30: Processione della statua della Madonna di Trapani con il seguente itinerario: Cattedrale, Corso Vitt. Emanuele, Via Torrearsa, Via Garibaldi, Via Barone Sieri Pepoli, Piazzetta Cuba, Via S. Elisabetta, Corso Italia, Piazza Scarlatti, Via Ruggero di Lauria, Via Amm. Staiti, Viale Regina Elena, Viale Duca D'Aosta, Corso Vittorio Emanuele, Cattedrale.

Al termine della processione, a cura del Comune di Trapani:

ORE 22.30: ESIBIZIONE DEL "CORO DELLE EGADI" ALLA "CASINA DELLE PALME".

ORE 24.00: GIOCHI PIROTECNICI A MARE (ISOLA DEL RONCIGLIO).

N.B.: 1) Dal 6 sera al 18 agosto la Cattedrale "S. Lorenzo" sospende i lavori di restauro e riapre per le celebrazioni liturgiche in onore dei Santi Patroni.

2) Si precisa che il Comitato delle Feste Patronali non autorizza nessuno ad effettuare raccolta di soldi a domicilio sia nei negozi sia nelle case. Si invitano i fedeli a denunciare alla Questura o ai Carabinieri tutti coloro che si presentano a chiedere soldi.

3) Durante la Quindicina la Cattedrale dal 7 al 16 Agosto resta aperta dalle ore 8.30 alle 12.00 e dalle ore 17.30 alle 20.00. Il Santuario dall'1 al 13 Agosto resta aperto dalle ore 05.00 alle 12.00 e dalle ore 16.00 alle 21.00; dal 14 al 16 agosto dalle ore 04.00 alle 12.00 e dalle 16.00 alle 23.00

Trapani, 31 Luglio 1996

Mons. Antonino Adragna, Parroco e il Comitato "Festeggiamenti Patronali"